

impetu

WECKMAN MASKINHALLAR

Tillverkade med kvalitet som ledstjärna



Många användningsområden:

- Maskinhall
- Industrilokal
- Verkstadslokal
- Lagerlokal
- Foderbyggnad
- Garage



WECKMAN



Weckman maskinhallar anpassas lätt till kundens behov.

De fribärande stålbågarna är sammanfogade i nocken och i takfoten med kraftiga bultförband. Doppmålning med en kombinerad grund- och ytlack ger ett starkt skydd mot korrosion.



Vägg- och takplåtar tillverkas i ett flertal färger och färgkvaliteter.

Kompleta leveranser med utförliga monteringsanvisningar och ritningar gör monteringen enkel och snabb.

Mer än 30 års erfarenhet är Din garanti för en funktionell och hållbar kvalitetshall från Weckman-fabriken.

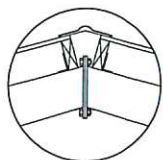
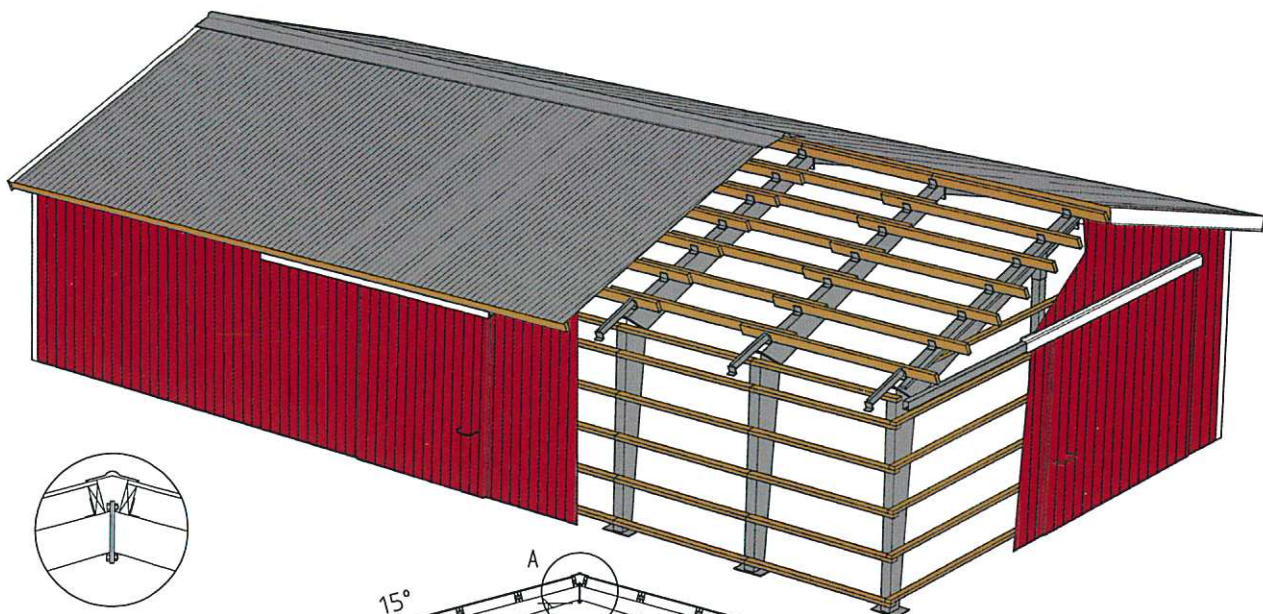

Sektion A

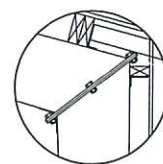
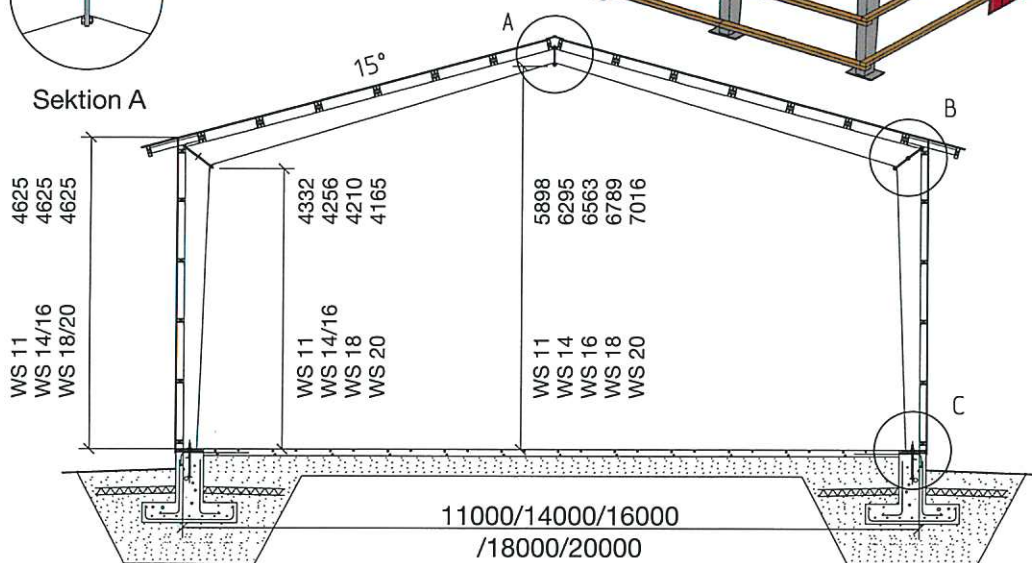

Sektion B

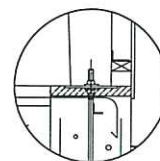

Sektion C

EN STANDARDLEVERANS AV WECKMANHALL INKLUDERAR:

- Fribärande stålrambågar doppmålade i kombinerad grund- och ytfärg.
- Bultar och tillbehör för montering av rambågar och infästning av gavelstolpar.
- Fästen för väggreglar och takåsar svetsade på rambågen. Nödvändig bult ingår.
- Ingjutningsjärn med tillbehör.
- Vägglåt och takplåt kapade till rätt längd. Plåtskruv ingår.
- Nockplåtar, tätningslister, hörnbeslag och vindskivebeslag inkl skruv.
- Lättbalk till väggreglar och takåsar levereras på begäran.
- Skjutportar på långsidor och/eller på gavlar utformas enl. önskemål.
- Vindavstyvningar.
- Utförlig monteringsanvisning, fullständiga byggritningar och materiallista.

TAK OCH VÄGGPLÅT TILL WS 11, WS 14, WS 16

TILL VÄGG W-15/1134

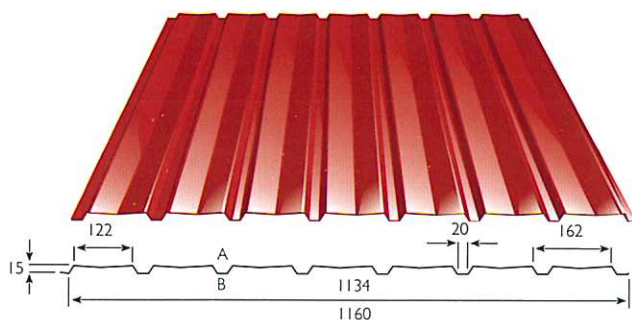

TILL TAK W-20/1100

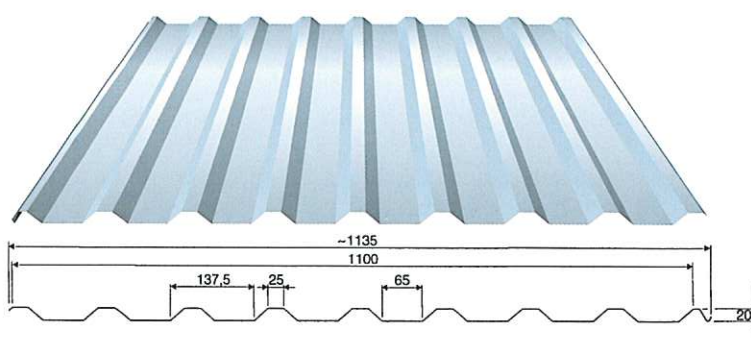

TAK OCH VÄGGPLÅT TILL WS 18, WS 20, WS 22

TILL VÄGG W-15/1134

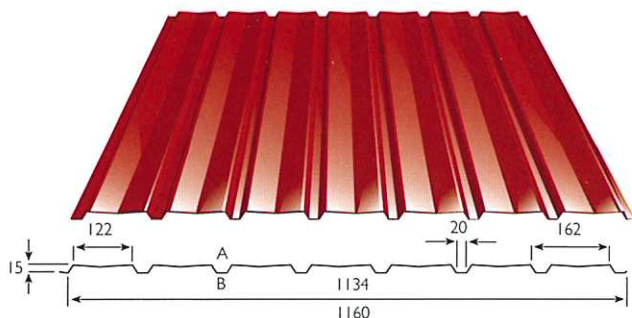

TILL TAK W-45/900

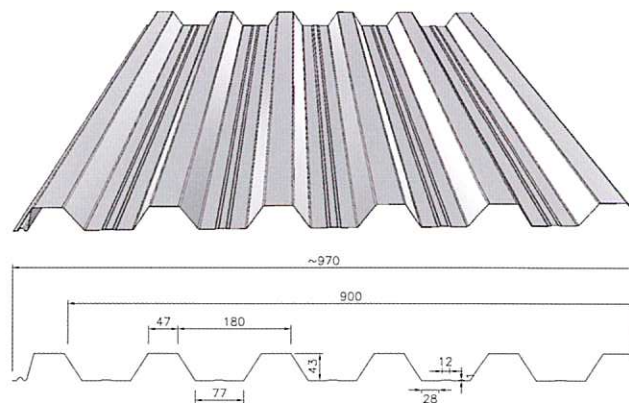

PLÅTENS YTBEÄGGNING

Plåten levereras med någon av följande ytbeläggningar: polyester, purex eller pural matt.

Vägg och takplåt är profilerad, galvaniserad och ytbelagd stålplåt. Med fördel sättes kondensväv i taket för att förhindra kondensdropp. Vi levererar även antikondensbelagd plåt.

Weckmans maskinhallar levereras i 6 standardbredder: 11, 14, 16, 18, 20 och 22 m.

Hallens längd anpassas efter behov och är beroende av antalet rambågar och deras c/c-mått.

Rambågarna har påsvetsade fästen för väggreglar och takåsar. Bågarna består av 2 st sammansvetsade koniska C-profiler.

Avstånden mellan rambågarna varierar mellan 3,3 - 6,0 m beroende på snö-, vind-, och egenlast.

SKJUTPORTAR

Skjutporten rullar lätt i en sluten portskena. Porten levereras med 2 rullvagnar med 4 lagrade hjul vardera väl skyddade mot väder och vind.

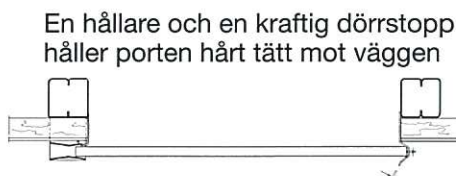
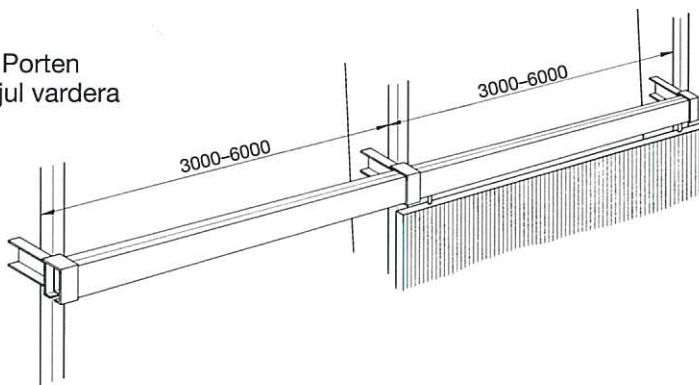
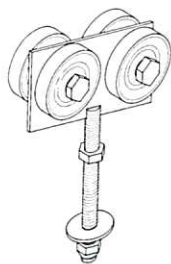
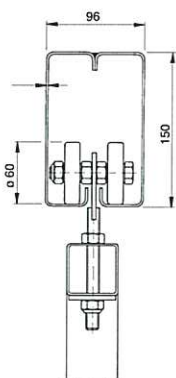

Skjutporten kan levereras med en gångdörr. Höjd 2 m.



Skjutporten är sammansatt av 2 st vertikala och 4 st horisontella fyrkantprofiler och nödvändiga väggplåtar. Porten svetsas eller skruvas ihop. Hallen kan också levereras med slagportar eller vikportar.



Kontakt: Michael Kristensen
+45 21479746
mk@impetu.se
www.impetu.se

